

# Communicatieplan MR

obs Boekhorst

2021-2022



d.d. 03-11-2021

  
Pim de Vries

## Inhoudsopgave

1.	1. Inleiding .....	2
2.	Speerpunten uit jaarplan .....	3
3.	Doelstellingen van de MR .....	3
4.	Bevoegdheden MR.....	4
5.	OV en MR.....	5
5.1	Oudervereniging .....	5
5.2	Medezeggenschapsraad .....	5
6.	Communicatiemiddelen .....	6
6.1	MR vergaderingen .....	6
6.2	Jaarverslag .....	6
6.3	Website van de school .....	7
6.4	Nieuwsbrief .....	7
6.5	Rechtstreeks contact .....	7
7.	Communicatiepartners .....	8
7.1	Directie .....	8
7.2	Het team.....	8
7.3	De ouders .....	8
7.4	Gemeenschappelijke medezeggenschapsraad .....	9
7.5	Overige contacten .....	9

### 1.



## **1. Inleiding**

Schooldirectie en bovenschools bestuur (stichting Comprix) zijn voor heel wat belangrijke beslissingen verplicht eerst ouders en medewerkers te raadplegen. Dat gebeurt via de medezeggenschapsraad (MR). In de Wet Medezeggenschap op Scholen (WMS) staat omschreven wat bevoegdheden en taken van een MR zijn en over welk soort beslissingen zij zich mag/moet uitspreken.

De medezeggenschapsraad (MR) van obs Boekhorst wordt gevormd door een geleding voor personeel (3 leden) en een geleding voor ouders (3 leden). De teamleden en ouders zijn de achterban van de MR. Om de doelstellingen van de MR te kunnen realiseren is een goede communicatie tussen ouders, personeel, directie en de MR van belang.

Met dit communicatieplan wil de MR beschrijven hoe wij het contact met onze achterban kunnen onderhouden en bevorderen. Een goede, regelmatige en duidelijke communicatie verlaagt de drempel voor ouders en/of personeel om zelf contact op te nemen met de MR.

Een jaarlijkse evaluatie en eventuele bijstelling van dit communicatieplan is nodig voor het ontwikkelen en in stand houden van een effectieve communicatie tussen de MR en haar achterban.

## **2. Speerpunten uit jaarplan**

Als MR toetsen wij onze vragen, adviezen en acties aan het jaarplan en benoemen we naar aanleiding van dit plan jaarlijks een aantal speerpunten. Aandachtspunten zijn:

- Communicatieplan MR laten vervallen en er een jaarplan MR voor laten terugkomen;
- Website MR toegankelijker maken voor de achterban;
- Zichtbaarheid van de MR;
- Betrokkenheid van de ouders.

## **3. Doelstellingen van de MR**

1. De MR wil eraan bijdragen dat obs Boekhorst een school is voor alle kinderen en waar kinderen groot kunnen worden in een plezierige, veilige, educatieve en creatieve omgeving. Hierbij staat belangenbehartiging van kinderen, ouders en personeel centraal.
2. De MR wil invloed uitoefenen op het schoolbeleid door het stellen van kritische vragen en het geven van (on)gevraagde adviezen en maakt gebruik van de rechten en plichten zoals deze zijn vastgelegd in de Wet Medezeggenschap op scholen.
3. De MR staat achter de visie van obs Boekhorst en het openbaar onderwijs. De MR toetst plannen en beleid aan deze visie en specifiek aan het jaarplan.
4. De MR is een openbare vergadering en er wordt niet over individuele personen (kinderen, teamleden) gesproken.
5. De MR houdt het belang van alle kinderen in de gaten en niet de individuele belangen van een kind.

Om bovenstaande doelen te bereiken is het van belang dat de ouders en het personeel de MR weten te vinden. De MR moet op verschillende manieren de achterban weten te bereiken en raadplegen. De uitdaging voor de MR is om alle bij de school betrokken partijen, kinderen, ouders en schoolpersoneel, daadwerkelijk te betrekken bij het denken en adviseren over het schoolbeleid.

## 4. Bevoegdheden MR

De MR kent twee soorten bevoegdheden: algemene en bijzondere.

Bij de algemene bevoegdheden gaat het vooral om het recht op voldoende informatie en het initiatiefrecht. Dit betekent dat wij niet alleen bij de beoordeling van bepaalde voorstellen, maar ook periodiek worden geïnformeerd door het bestuur en de directie. Het initiatiefrecht geeft de MR de mogelijkheid om over elke zaak die de school aangaat een uitspraak of een concreet voorstel aan het schoolbestuur te doen.

Bijzondere bevoegdheden zijn het adviesrecht en het instemmingsrecht. **Adviesrecht** wil zeggen, dat het schoolbestuur serieus moet reageren op elk advies dat de MR geeft. Dat betekent echter niet, dat elk advies van de MR zonder meer overgenomen hoeft te worden. Dat ligt anders voor beslissingen waarop de MR **instemmingsrecht** heeft. Het schoolbestuur kan zonder instemming van de MR dergelijke besluiten niet nemen.

Wettelijk is vastgesteld bij welk onderwerp welke bevoegdheid hoort. Instemming wordt gevraagd voor onder andere het schoolplan, formatieplaatsen en huisvesting. De MR is adviserend bij onder andere aanstellingen en taakverdeling.

Voorbeelden van stukken die vallen onder het instemmingsrecht (artikel 10, WMS) zijn:

- Verandering van de onderwijskundige doelstellingen van de school;
- Vaststelling of wijziging van het schoolplan;
- Vaststelling of wijziging van het beleid over de ondersteunende werkzaamheden van ouders;
- Vaststelling of wijziging van het schoolreglement;
- De jaarlijkse schoolgids;
- Het jaarplan;
- Het formatieplan (personeelsgeleding; oudergeleding heeft adviesrecht);
- Huisvesting;
- MR verkiezingen.

Voorbeelden van stukken die vallen onder het adviesrecht (artikel 1, WMS) zijn:

- Verandering van de grondslag van de school, bijvoorbeeld naar Daltononderwijs;
- Fusie met een andere school;
- Beleid inzake aanstelling of ontslag van de schoolleiding;
- Regeling van de vakantie;
- Het jaarverslag;
- De formatie;
- De eindafrekening;
- Statuut medezeggenschap (bovenschools);
- School ondersteuningsprofiel in het kader van Passend Onderwijs.

## 5. OV en MR

### 5.1 Oudervereniging

Een MR is verplicht en heeft een wettelijke status, een oudervereniging niet. Ouders van de OV zijn over het algemeen veelvuldig aanwezig op school en in die zin letterlijk beter 'zichtbaar'. De OV organiseert vele activiteiten, zoals de sinterklaasviering en kerstviering. Middels deze activiteiten levert zij een bijdrage aan de positieve ontwikkeling van de school (en dus de kinderen). Tevens probeert zij de betrokkenheid van ouders bij school te bevorderen in het streven een effectief partnerschap te creëren tussen ouders en school.

### 5.2 Medezeggenschapsraad

De MR functioneert op een andere, actieve wijze. Zij komt een aantal keer per jaar bijeen om de meer inhoudelijke onderwerpen te bespreken.

Naam	Geleding	Termijn loopt tot
Lisette Ziel (lid)	Personeel	September 2023
Ingrid Post (beheer website)	Personeel	September 2022
Albertina Spijkers (lid)	Personeel	September 2024
Jonne Nieuwenhof (lid)	Ouder	September 2024
Miguel Alvares (Secretaris, communicatie GMR)	Ouder	September 2022
Patrick de Vries (voorzitter)	Ouder	September 2022

De MR bestaat uit een gelijke verdeling ouders als teamleden/medewerkers. Middels de periodieke info worden potentiële kandidaten opgeroepen zich verkiesbaar te stellen. Indien meerdere personen belangstelling hebben voor een lidmaatschap worden verkiezingen uitgeschreven, waarna de zittende MR-leden een nieuw lid benoemen. Zoals in bovenstaand schema zichtbaar is gemaakt, is de zittingstermijn van een MR-lid 3 jaar.

## **6. Communicatiemiddelen**

De MR heeft een aantal communicatiemiddelen ter beschikking om het contact met de verschillende communicatiepartners te onderhouden, o.a. via:

- De Info
- Website
- Email
- Mondeling

### **6.1 MR vergaderingen**

De MR vergaderingen vormen een belangrijk communicatiemoment voor informatie-uitwisseling en besluitvorming binnen de MR. De MR vergadert op school, Minimaal 6 vergader moment.

De vergadering verloopt via een van tevoren vastgestelde agenda. Er wordt genotuleerd door de secretaris. Aan het eind van de vergadering wordt geïnventariseerd welke agendapunten de volgende vergadering besproken moeten worden en wat de actiepunten zijn. Relevante stukken worden vooraf toegestuurd. Dit stelt de MR-leden in staat voorbereid aan de vergadering deel te nemen.

Het initiatief over het wel of niet doorgaan van de vergadering gaat via de secretaris in overleg met de voorzitter.

De MR wil toegankelijk zijn voor de ouders van obs Boekhorst. Daarom liggen de goedgekeurde notulen van de vergadering ter inzage op school. De notulen worden binnen twee weken na de vergadering rondgestuurd naar de overige MR leden. De vaststelling van de notulen gebeurt op de eerstvolgende vergadering.

De vergaderingen zijn openbaar en toegankelijk voor alle ouders en leerkrachten. De individuele leden van de MR kunnen ouders of leerkrachten erop attenderen dat er MR vergaderingen zijn, welke onderwerpen besproken worden en wat het belang hiervan is. Indien gewenst kan besloten worden het tweede deel van de vergadering alleen met de leden te vergaderen. Specifieke onderwerpen en de vergaderdata worden via de Info onder de aandacht gebracht.

### **6.2 Jaarverslag**

Elk schooljaar verantwoordt de MR haar werkzaamheden door middel van het jaarverslag. Dit jaarverslag wordt na vaststelling en goedkeuring op de website van de school geplaatst.

### **6.3 Website van de school**

Op de website van de school, beschikt de MR over een apart gedeelte.

Hier staat vermeld:

- Namen en foto's van de MR-leden met hun functie;
- Beschrijving, bevoegdheden en doelstellingen van de MR;
- Verwijzing naar de notulen (ter inzage op school);
- (Concept) agenda komende vergadering;
- Vergaderdata;
- Jaarverslag;
- E-mailadres.

### **6.4 Nieuwsbrief**

De Info is een belangrijk communicatiemiddel tussen school en ouders. De MR maakt hier gebruik van om in contact te komen met ouders. Op verzoek van de MR kan een stuk worden opgenomen over een onderwerp dat speelt op school en binnen de MR is besproken.

### **6.5 Rechtstreeks contact**

Omdat de MR een afspiegeling is van de ouders en de personeelsleden van de school, is het van belang dat wij met hen in contact blijven. De personeelsgeleding heeft dagelijks de gelegenheid om met collega's in contact te treden. Voor de oudergeleding is het minder eenvoudig om rechtstreeks contact te onderhouden met de overige ouders. Daarom is het van belang dat de ouders die zitting hebben in de MR bekend zijn bij de overige ouders en eenvoudig benaderbaar zijn. Een foto van de MR-leden is daarom op de website zichtbaar. Daarnaast is de oudergeleding van de MR zo veel mogelijk aanwezig bij ouderavonden van de school.

## 7. Communicatiepartners

De MR heeft een aantal communicatiepartners waarmee regelmatig contact is, waaronder directie, ouders en leerkrachten.

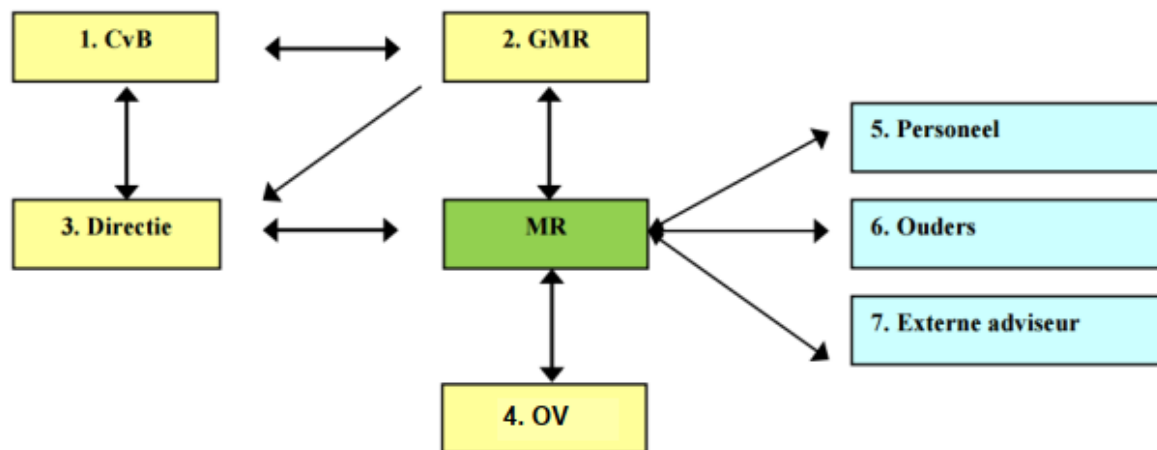

### 7.1 Directie

De directie is de belangrijkste communicatiepartner van de MR. Zij voorziet de MR van alle relevante informatie wat betreft het beleid en de ontwikkeling van de school. Ook dient de directie onderwerpen in bij de MR ter instemming en advies. Daarnaast kan de MR als klankbord worden gebruikt door de directie.

De directie is op verzoek van de MR aanwezig tijdens (het eerste deel van) de vergadering. Bovendien kan persoonlijk of via e-mail in voorkomende gevallen tussentijdse afstemming en informatie-uitwisseling plaatsvinden tussen MR en directie, op initiatief van een van beiden.

### 7.2 Het team

Informatie van MR naar team en omgekeerd, loopt normaal gesproken via de directie of leerkrachten die in de MR zitten. Bij specifieke onderwerpen kan het gewenst zijn het team te betrekken bij de medezeggenschap.

### 7.3 De ouders

De MR wil actief in contact komen met de ouders (ouderraadpleging) met als doel een goede mening te vormen die op draagvlak kan rekenen. Dit kan van belang zijn bij instemmings- of adviesonderwerpen die bijvoorbeeld gevolgen hebben voor ouders of kinderen.



Vormen van ouderraadpleging zijn:

- via een enquête bij belangrijke onderwerpen;
- via contacten met de Oudervereniging;
- via ouderavonden.

Als ouders of leerkrachten vragen of opmerkingen hebben over de gang van zaken op de obs Boekhorst, dan kunnen zij indien gewenst de MR benaderen.

De MR vindt het belangrijk om goed geïnformeerd te worden over wat er leeft onder ouders en leerkrachten.

De lijn voor ouders is: eerst de leerkracht benaderen, daarna de directeur en daarna de MR. Specifieke vragen die op individuele situaties betrekking hebben, lenen zich meestal minder goed voor de MR dan meer beleidsmatige onderwerpen.

Soms wordt door ouders een klacht voorgelegd aan de MR. Dit is prima wanneer de klacht hieraan voorafgaand eerst aan de leerkracht is voorgelegd en daarna aan de directeur, mochten de ouders er met de leerkracht niet uitgekomen zijn. Zie hiervoor ook de informatie over de klachtenregeling op de website en in de schoolgids.

#### **7.4 *Gemeenschappelijke medezeggenschapsraad***

Onder Stichting Comprix vallen ongeveer 40 scholen. De Gemeenschappelijke Medezeggenschapsraad (GMR) is samengesteld uit ouders en personeelsleden van een aantal scholen die onder de stichting vallen. Vanuit de MR van obs Boekhorst is er geen directe afvaardiging in de GMR.

#### **7.5 *Overige contacten***

Naast bovengenoemde communicatiepartners waarmee de MR op structurele basis contact heeft, is er een aantal partijen waarmee op incidentele basis contact kan zijn:

- Schoolbestuur
- Ondersteuningsplanraad Passend Onderwijs
- Gemeente (via of met medeweten van de directeur)
- Bovenschoolse organisaties voor advies of cursussen